

PRO/TRAIN

РУКОВОДСТВО ПОЛЬЗОВАТЕЛЯ GT7 MAX – LEG PRESS

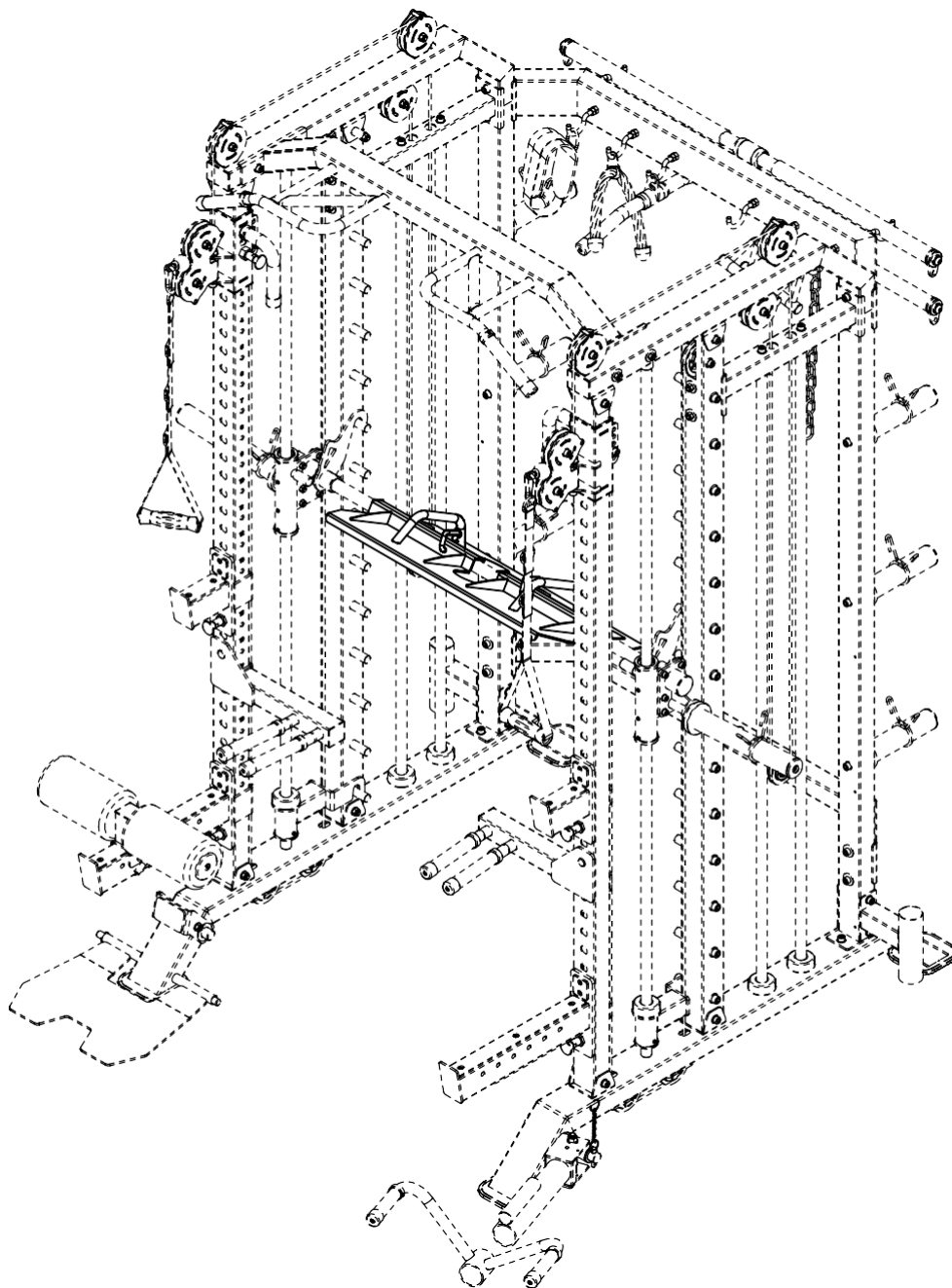

ОБРАТИТЕ ВНИМАНИЕ!

Перед использованием данного оборудования ознакомьтесь со всеми инструкциями по технике безопасности, приведенными в данном руководстве.

ИНСТРУКЦИИ ПО ТЕХНИКЕ БЕЗОПАСНОСТИ

МЕРЫ ПРЕДОСТОРОЖНОСТИ

Данный тренажер является абсолютно безопасным для использования человеком. Тем не менее, следует соблюдать некоторые меры предосторожности каждый раз при его использовании. Обязательно ознакомьтесь с руководством пользователя перед сборкой или эксплуатацией устройства. В частности, обратите внимание на следующие меры предосторожности:

- 1. Держите детей и домашних животных как можно дальше от тренажера. НЕ ОСТАВЛЯЙТЕ детей без присмотра рядом с тренажером.**
2. Тренажер может использовать только один человек за раз.
3. В случае появления боли в груди, тошноты, головокружения или отдышки, немедленно ПРЕКРАТИТЕ упражнения и КАК МОЖНО СКОРЕЕ ПРОКОНСУЛЬТИРУЙТЕСЬ С ВРАЧОМ.
4. Установите тренажер на чистую ровную поверхность. НЕ ИСПОЛЬЗУЙТЕ тренажер на открытом воздухе и вблизи воды.
5. Старайтесь не касаться руками каких-либо движущихся частей тренажера.
6. Всегда используйте подходящую одежду и обувь; не надевайте одежду, которая может зацепиться за какую-либо часть тренажера. Также необходимо надевать спортивную обувь, предназначенную для бега или аэробных тренировок.
7. Используйте устройство только по назначению, как описано в данном руководстве. НЕ ИСПОЛЬЗУЙТЕ крепления, не рекомендованные производителем.
8. Не оставляйте какие-либо острые предметы рядом с тренажером.
9. Люди с ограниченными возможностями могут использовать данный тренажер только в присутствии квалифицированного специалиста или врача.
10. Перед началом работы с тренажером в качестве разминки сделайте упражнения на растяжку.
11. Используйте тренажер только тогда, когда он находится в хорошем рабочем состоянии.

ПРЕДУПРЕЖДЕНИЕ: ПЕРЕД НАЧАЛОМ ЛЮБОЙ ПРОГРАММЫ УПРАЖНЕНИЙ ПРОКОНСУЛЬТИРУЙТЕСЬ С ВРАЧОМ. В ПЕРВУЮ ОЧЕРЕДЬ ЭТО КАСАЕТСЯ ЛИЦ СТАРШЕ 35 ЛЕТ ИЛИ ТЕХ, У КОГО ЕСТЬ КАКИЕ-ЛИБО ПРОБЛЕМЫ СО ЗДОРОВЬЕМ. ВНИМАТЕЛЬНО ОЗНАКОМЬТЕСЬ С ИНСТРУКЦИЯМИ ПЕРЕД ИСПОЛЬЗОВАНИЕМ ЛЮБОГО ФИТНЕС ОБОРУДОВАНИЯ. МЫ НЕ НЕСЕМ НИКАКОЙ ОТВЕТСТВЕННОСТИ ЗА ТЕЛЕСНЫЕ ПОВРЕЖДЕНИЯ ИЛИ МАТЕРИАЛЬНЫЙ УЩЕРБ, КОТОРЫЕ БЫЛИ ВЫЗВАНЫ НЕПРАВИЛЬНОЙ ЭКСПЛУАТАЦИЕЙ ОБОРУДОВАНИЯ. СОХРАНИТЕ ДАННЫЕ ИНСТРУКЦИИ.

Размеры в собранном виде: 740 мм X 406 мм X 103 мм

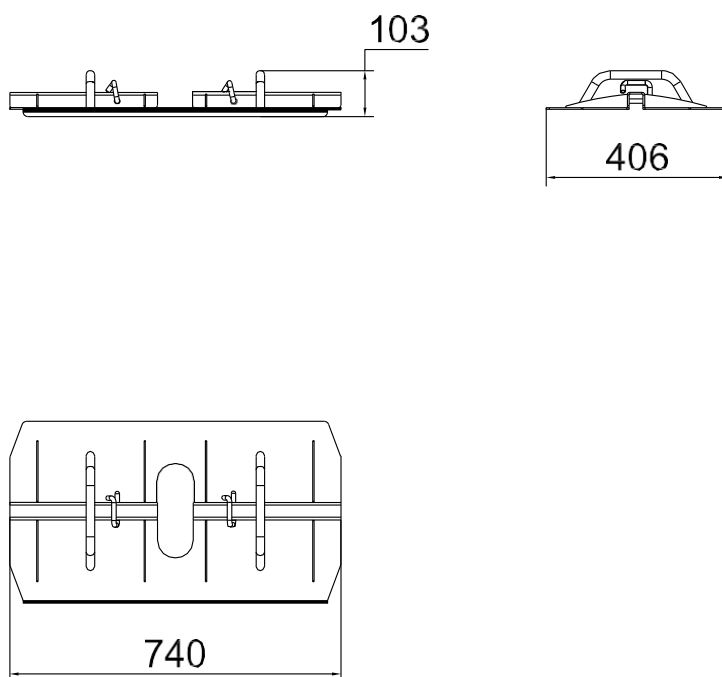

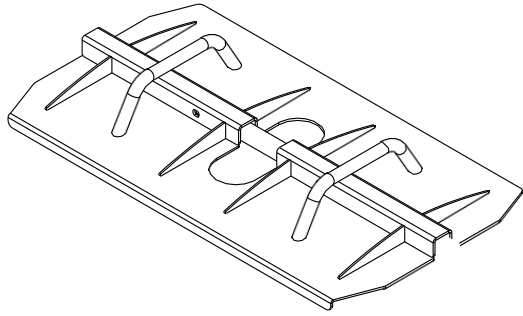

① × 1



② × 2

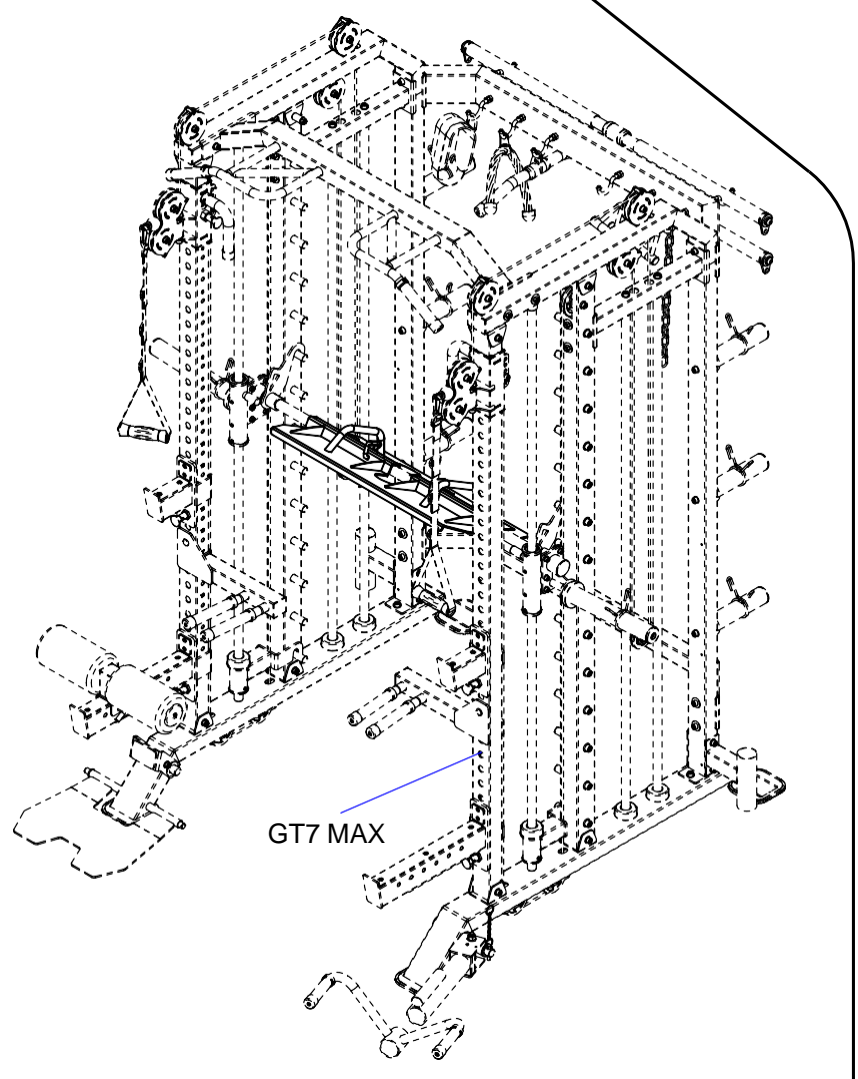
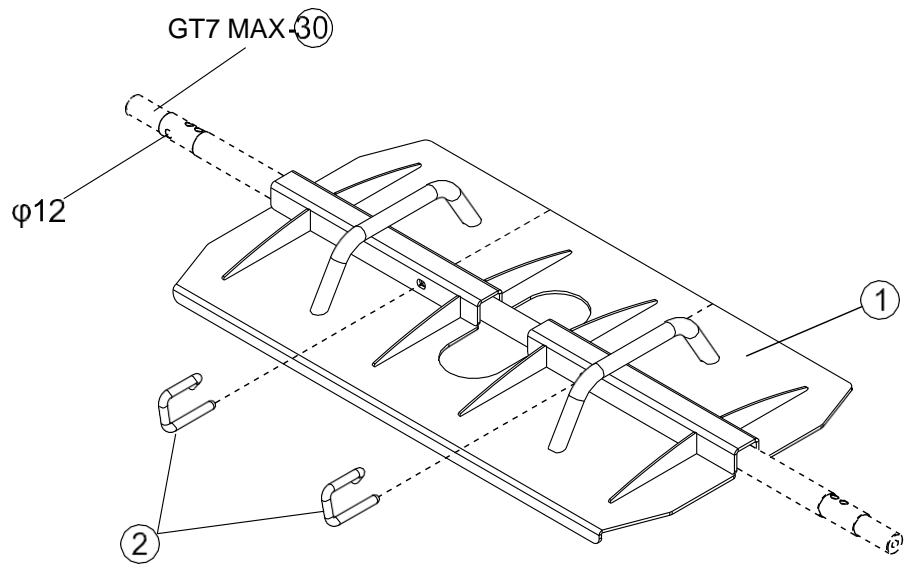

СПИСОК ДЕТАЛЕЙ

NO.	НАИМЕНОВАНИЕ	ХАР-КИ	К-ВО
1	Набор ножных педалей		1
2	U-образные пружинные фиксаторы	φ10×80	2